

#### DIMENSÕES

Dimensões a serem especificadas pelo cliente

O Cliente deverá informar a marca e modelo dos condicionador de ar

#### MATERIAL

AÇO GALVANIZADO

AÇO CARBONO (PRETO)

AÇO INOXIDAVEL

ALUMINIO

PINTURA OPCIONAL

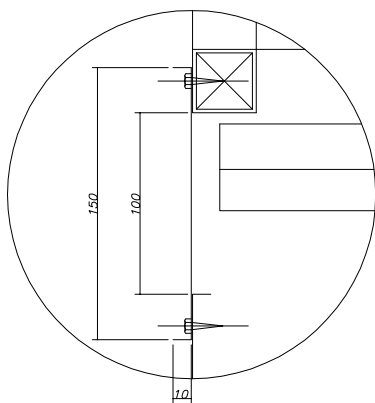

Detalhe A

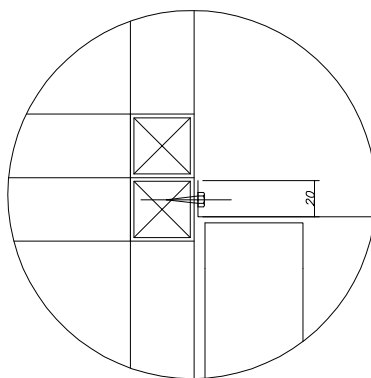

Detalhe B

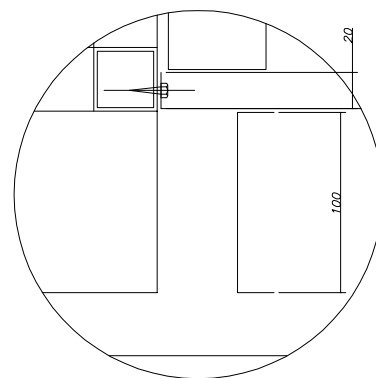

Detalhe C

NOTA: -A Refrin com a finalidade de melhorar a qualidade de seus produtos se reserva o direito de alterar este desenho sem previo aviso



TITULO: Caixa Plenum Para Split Hitachi

Rua Fragata da Constituição, 384 São Paulo-SP  
 ENDEREÇO: Fone / Fax: 0(xx)11-39411263 Nosso Site: www.refrin.com.br  
 E-mail: vendas@refrin.com.br

Engenheiro:

Projeto:

Desenho: J.F.N.

Data: 04/11/10

Folha N° CPL-01